

รถลากพาเลทยกม้วนโรล

ROLL PALLET TRUCK

HR SERIES

- รับน้ำหนัก 1.5-1.8 ตัน
- ยกสูง 205 มม.
- ความยาวงา 1,350 มม.
- เส้นผ่านศูนย์กลางม้วนโรล \varnothing 500-1,400 มม.
- บรรทุกความยาวม้วนโรลได้สูงสุด 1,500 มม.
- ใช้มือโยกปั๊มไฮดรอลิก เพื่อยกขึ้น
- ใช้สำหรับขนย้ายสินค้าประเภทม้วนกระดาษ, ม้วนพลาสติก, ม้วนพรม และอื่นๆ

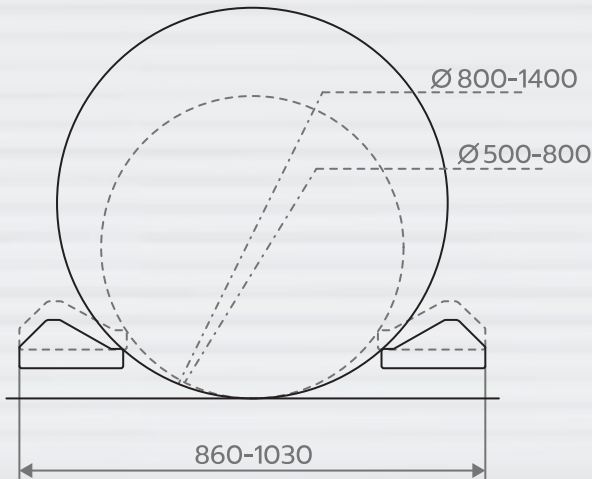

ROLL DIAMETER

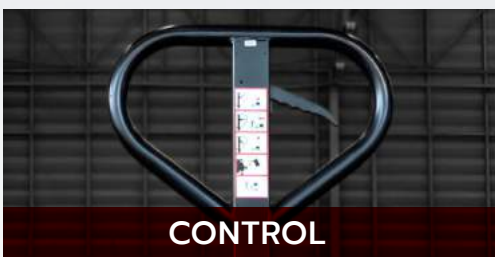
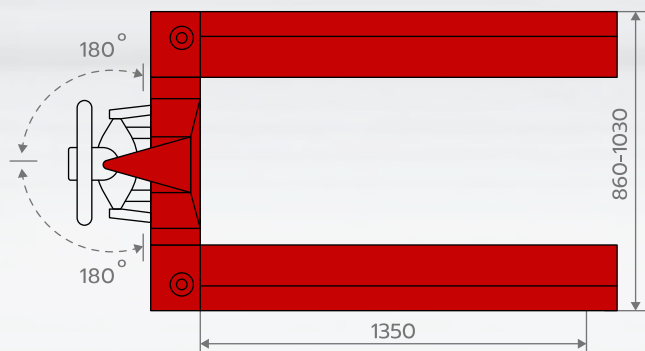
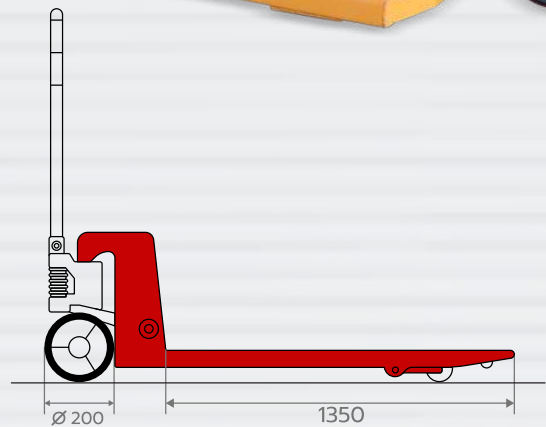

CONTROL

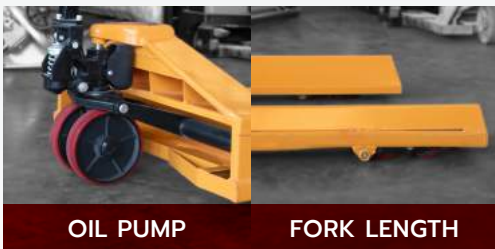

OIL PUMP

FORK LENGTH



HYDRAULIC PUMP

MODEL	HR-15A	HR-15B	HR-18C
Capacity (kg)	1500		1800
Roll Diameter (mm)	\varnothing 500-800	\varnothing 700-1300	\varnothing 800-1400
Max. Roll Length (mm)	1500		
Fork Overall Width (mm)	860	990	1030
Fork Length (mm)	1350		
Rear Wheel (mm)	\varnothing 200		
Net Weight (kg)	130	140	155

Note: Specification and materials are subject to change without notice.