

โต๊ะยกสูงไฟฟ้า (เพิ่มล้อ+เสริมฐานรอง)

DOUBLE SCISSOR LIFT TABLE (2X) ROLLER PLATFORM (MODIFIED)

- รับน้ำหนัก 1,000 kg
- ยกสูงสุด 1,780 mm/ยกต่ำสุด 360 mm
- ขนาดแพลตฟอร์ม 820x1,300 mm
- รีโมทคอนโทรล พร้อมปุ่มขึ้น-ลงและปุ่มหยุดฉุกเฉิน

สิ่งที่ปรับเปลี่ยน

- เสริมฐานรองด้านล่าง
- เพิ่มล้อ PU ช่วยให้เคลื่อนย้ายสะดวกมากยิ่งขึ้น

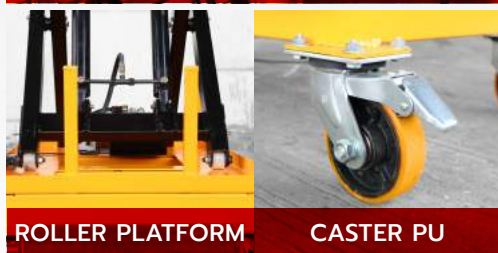
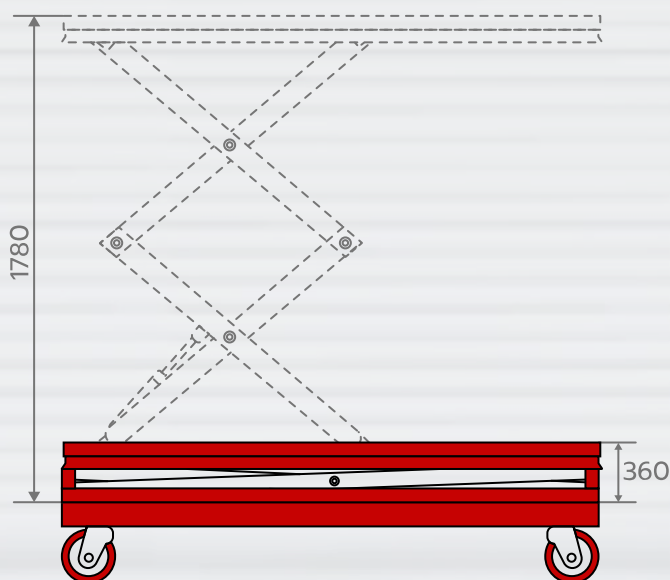

MODEL		MODIFIED ELECTRIC LIFT TABLE 2X
Capacity	(kg)	1000
Platform Width	(mm)	820
Platform Length	(mm)	1300
Base Frame Size	(mm)	640x1240
Lifting Height	(mm)	1780
Lowering Height	(mm)	360
Stroke	(mm)	1475
Lift Time	(sec)	35-45
Power Pack		380V/50HZ, AC 2.2kw
Net Weight	(kg)	210

Note: Specification is subject to change without notice.