

สแตกเกอร์กึ่งไฟฟ้า

SEMI ELECTRIC STACKER

(MODIFIED)

- รับน้ำหนัก 1,500 kg
- ยกสูงสุด 2,500 mm
- ยกสูงด้วยระบบไฟฟ้า เคลื่อนที่ด้วยแรงคน
- ปลอดภัยด้วยตัวล็อกเบรกล้อและปุ่มหยุดฉุกเฉิน
- ใช้สำหรับยกชิ้นงานบนพาเลทเลกซ์ที่สูง หรือยกซ้อนพาเลทสินค้าขึ้นบนชั้นแรก ชั้นสต็อกสินค้าในโกดัง

สิ่งที่ปรับเปลี่ยน

- ขยายความกว้างขาเพิ่ม +120 mm (800 mm»920 mm)
- ล้อไถล่อน มีคุณสมบัติกันชื้น ทนทานต่อการกัดกร่อนของสารเคมี

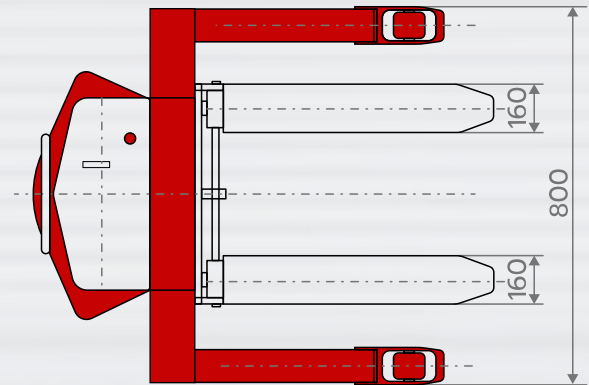
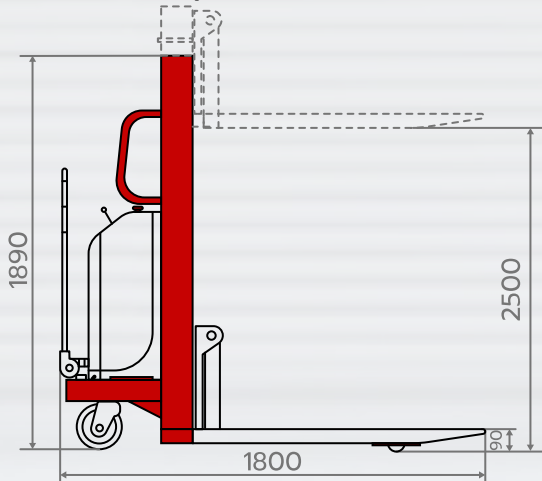

HAND CONTROL & UP-DOWN CONTROL

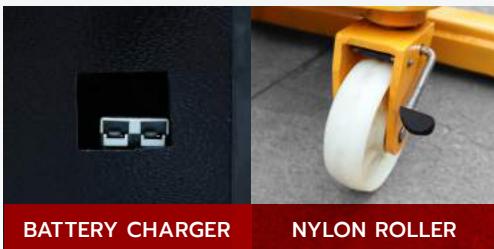

BATTERY CHARGER

NYLON ROLLER



STRADDLE LEG

MODEL		HKA1525
Capacity	(kg)	1500
Max. Fork Height	(mm)	2500
Min. Fork Height	(mm)	90
Individual Fork Width	(mm)	160
Fork Length	(mm)	1150
Fork Overall Width	(mm)	680
Load Roller	(mm)	∅ 80x70
Steering Roller	(mm)	∅ 180x50
Overall Length	(mm)	1800
Overall Width	(mm)	800
Overall Height	(mm)	1890
Battery	(V/Ah/h)	12/100/5
Power Pack	(V/kw/L)	12/1.5
Charger	(V/A)	12/10
Net Weight	(kg)	335

Note: Specification is subject to change without notice.