

ELECTRIC FORK TYPE STACKER

ELECTRIC FORK TYPE STACKER STAINLESS STEEL (MODIFIED)

- รับน้ำหนัก 400 kg
- ยกสูงสุด 1,800 mm / ยกต่ำ 80 mm
- ยกงานขึ้น-ลงด้วยระบบไฟฟ้า เคลื่อนที่โดยใช้คนลากจูง
- ปรับความกว้างงาได้ 215-500 mm
- มีไฟสถานะแบตเตอรี่และปุ่มกดขึ้น-ลง
- ปลอดภัยด้วยปุ่มหยุดฉุกเฉินและเบรกล้อล็อก

สิ่งที่ปรับเปลี่ยน

- ผลิตจากสแตนเลสสตีลทั้งคัน

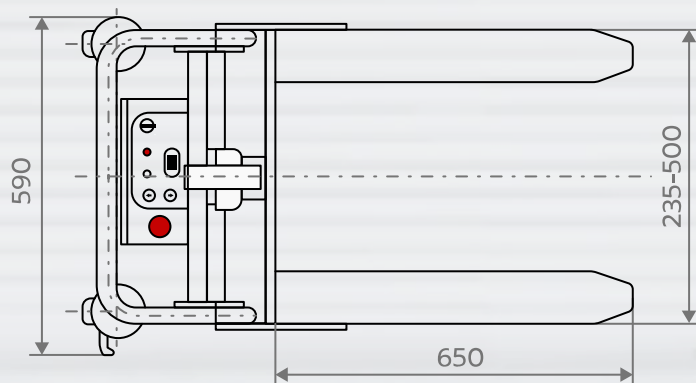
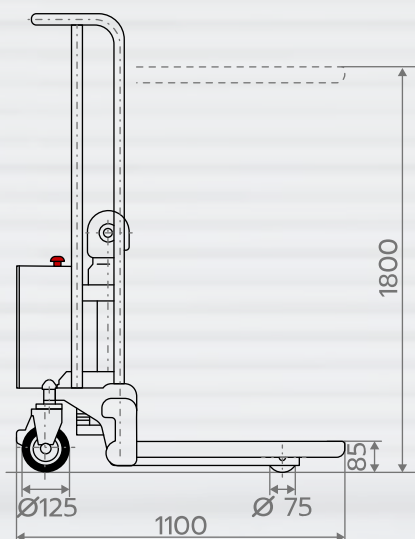

MODEL		EJ4180
Capacity	(kg)	400
Max. Fork Height	(mm)	1800
Min. Fork Height	(mm)	85
Fork Length	(mm)	650
Adjustable Fork Width	(mm)	235-500
Single Fork Width	(mm)	110
Load Roller	(mm)	Ø 75
Steering Roller	(mm)	Ø 125
Overall Length	(mm)	1100
Overall Width	(mm)	590
Chassis Height	(mm)	22.5
Power Motor	(Kw)	0.8
Battery	(V/Ah)	12/70

Note: Specification is subject to change without notice.