

โต๊ะยกปรับระดับไฟฟ้า 2 ชั้น (สแตนเลส+กัลวาไนซ์)

ELECTRIC MOBILE LIFT TABLE (2X) STAINLESS GALVANIZED (MODIFIED)

- รับน้ำหนัก 500 kg
- ยกสูงสุด 1,123 mm
- ยกต่ำสุด 495 mm
- ขนาดหน้าโต๊ะ 520x1,010 mm

สิ่งที่ปรับเปลี่ยน

- หน้าโต๊ะแบบสแตนเลส
- ขาโต๊ะเคลือบกัลวาไนซ์
- ล้อเป็นแบบไนลอน มีเบรกล็อกล้อ
- สามารถกันความชื้นและกันสนิมได้ เหมาะสำหรับใช้งานในห้องเย็นหรือพื้นที่ที่กดร้อนสูง

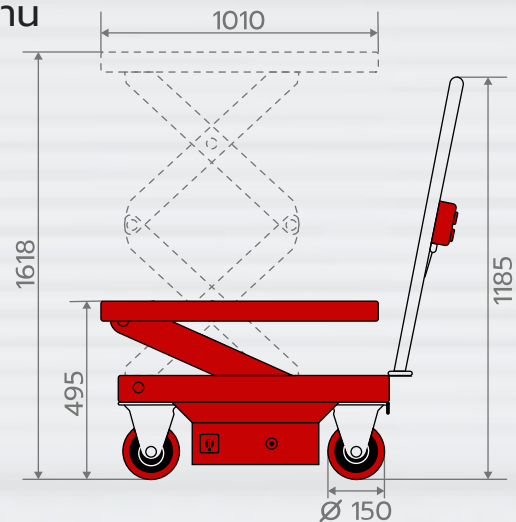

MODEL		ES-50D
Capacity	(kg)	500
Table Size	(mm)	520x1010
Max. Lifting Height	(mm)	1618
Min. Lifting Height	(mm)	495
Lifting Height	(mm)	1123
Handle Height	(mm)	1185
Wheel Diameter	(mm)	Ø 150
Overall Width	(mm)	520
Overall Length	(mm)	1260
Power Unit	(W)	DC 700 (Made in Europe)
Battery	(V/Ah)	12/75
Battery Charger		Automatic
Net Weight	(kg)	198

Note: Specification is subject to change without notice.