

สแต็กเกอร์ไฟฟ้า แบบถ่วงดุล

COUNTER BALANCE ELECTRIC STACKER

XEP SERIES

- รับน้ำหนัก 1000 กก. / ยกสูง 1600-3300 มม.
- วงเลี้ยวแคบเพียง 1325 มม.
- ระยะเวลาในการเคลื่อนที่ขณะไม่บรรทุก 5.6 กม./วินาที
- แท่นยืนสามารถพับเก็บและใช้งานแบบเดินตามได้
- ทยึดได้ และเอียงหน้า-หลังได้ ช่วยให้งานขนพาเลทบนชั้นแร็คง่ายขึ้น
- ปลอดภัยด้วยปุ่มหยุดฉุกเฉิน และระบบเบรกแม่เหล็กไฟฟ้า
- รุ่นนี้จะคล้ายรถโฟล์คลิฟท์ สร้างสมรรถนะถ่วงน้ำหนักได้ดีกว่ารุ่นอื่น
- เหมาะสำหรับยกขนย้ายสินค้าขึ้นที่สูง ยกขนพาเลทสินค้าบนชั้นสต็อกสินค้าในคลังสินค้าขนาดใหญ่

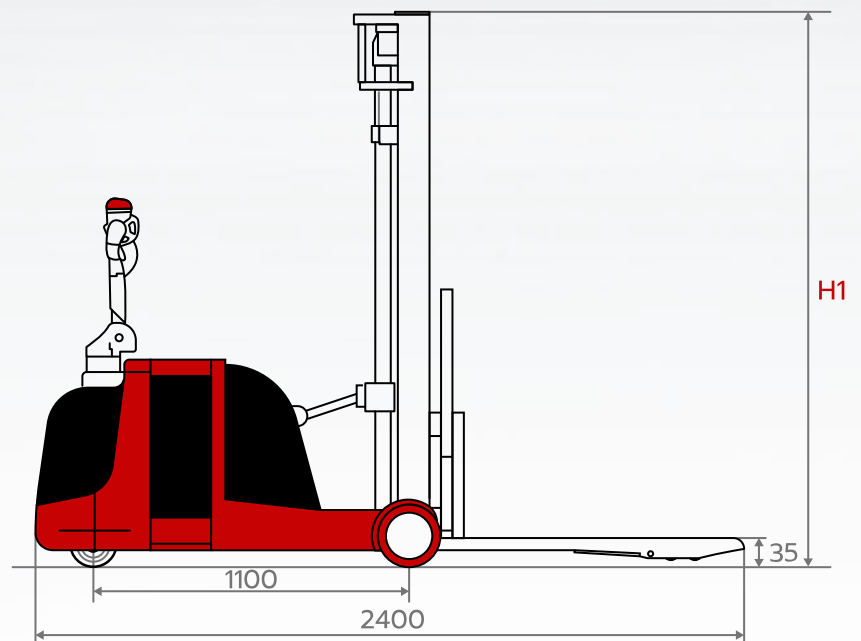
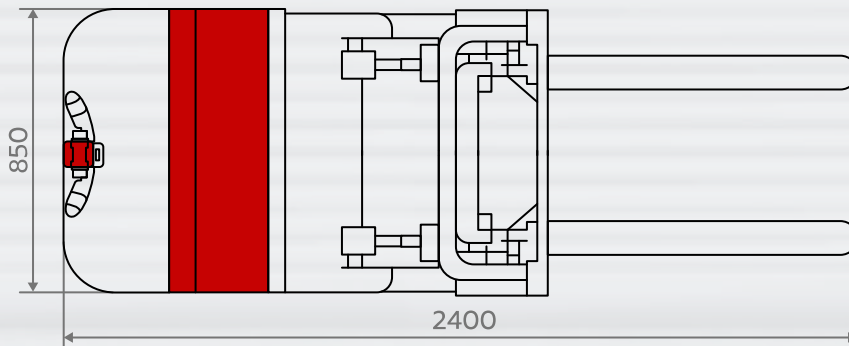

สแตกเกอร์ไฟฟ้า แบบถ่วงดุล

COUNTER BALANCE ELECTRIC STACKER XEP SERIES

MODEL		XEP1016	XEP1018	XEP1025	XEP1027	XEP1030
Power Supply		ELECTRIC				
Operating type		PEDESTRIAN/STANDING				
Capacity	(kg)	1000				
Load Center Distance	(mm)	500				
Load distance	(mm)	180				
Wheelbase	(mm)	1100				
Tyres	(mm)	PU				
Tyre size drive end	(mm)	Ø 250x80				
Tyre size load end	(mm)	Ø 210x85				
Loaded wheels center distance	(mm)	775				
Lowered mast height (H1)	(mm)	1980	2180	1700	1800	1950
Free Lift (H2)	(mm)	1023	1223	1150		
Lift Height (H3)	(mm)	1600	1800	2500	2700	3000
Extended mast height (H4)	(mm)	2557	2757	3430	3630	3930
Overall Length	(mm)	2400				
Overall Width	(mm)	850				
Forks Height, Lowered	(mm)	35				
Min. Ground clearance	(mm)	50				
Min. Height of handle in drive position	(mm)	670				
Max. Height of handle in drive position	(mm)	1245				
Turning Radius	(mm)	1325				
Travel Speed (Load/Unload)	(km/h)	4.8/5.6				
Lift Speed (Load/Unload)	(mm/s)	90/120				
Lowering Speed (Load/Unload)	(mm/s)	125/80				
Max. Gradeability (Load/Unload)	(%)	5/8				
Service Brake		ELECTROMAGNETIC				
Drive motor rating	(kW)	1.2				
Lift motor rating	(kW)	2.2				
Battery Voltage	(V/Ah)	24/240				
Battery Weight	(kg)	247				
Type of drive control		MOSFET CONTROL				
Noise Level at operator's ear	(dB)	<70				
Net Weight	(kg)	1330				

Note: Specification is subject to change without notice.