

โต๊ะยกสูงไฟฟ้า ขากรรไกร 3 ชั้น

THREE SCISSOR LIFT TABLE

HT SERIES

- รับน้ำหนัก 1000-2000 กก.
- ยกสูง 3000 มม.
- ยกต่ำ 470-650 มม.
- ขนาดแพลตฟอร์ม 1000x1700 มม.
- แบบยึดอยู่กับที่ สามารถวางบนพื้นและวางในหลุมได้
- แดบอลูมิเนียม เมื่อสัมผัสสิ่งกีดขวางใต้โต๊ะ โต๊ะจะหยุดลง เพื่อความปลอดภัย
- เหมาะสำหรับยกชิ้นงานขึ้นเพื่อปรับแต่ง ซ่อมบำรุง หรือยกเคลื่อนย้ายชิ้นงานหนักและขนาดใหญ่ขึ้นที่สูง เช่น บนชั้นสต็อก บนรถบรรทุก

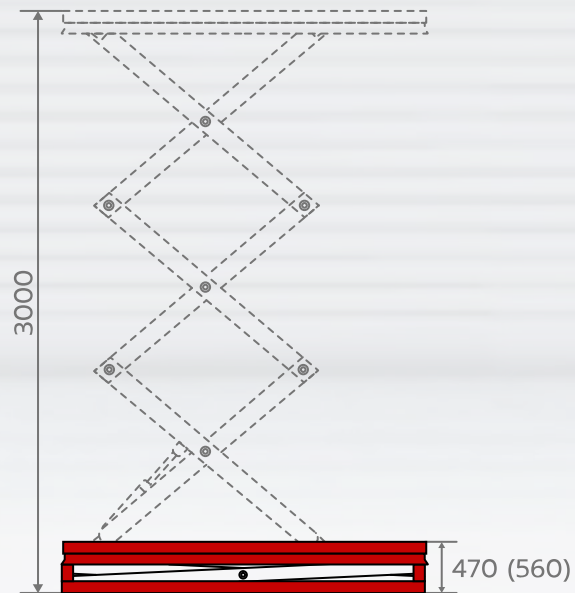
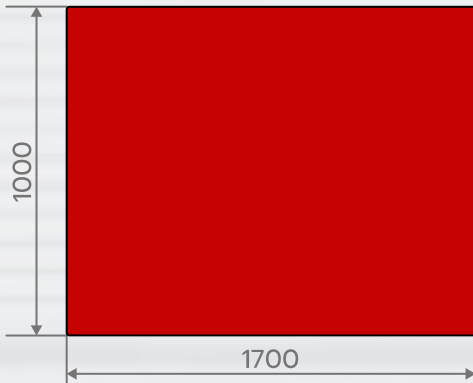

MODEL		HT1000	HT2000
Capacity	(kg)	1000	2000
Platform Width	(mm)	1000	
Platform Length	(mm)	1700	
Base Frame Size	(mm)	1000x1600	1010x1606
Lifting Height	(mm)	3000	
Lowering Height	(mm)	470	560
Stroke	(mm)	2530	2440
Lift Time	(sec)	35-45	50-60
Power Pack	(mm)	380V/50, AC 2.2 kw	
Net Weight	(kg)	450	750

Note: Specification is subject to change without notice.