

รถยกสูงทั้งไฟฟ้า

SEMI ELECTRIC STACKER

EMS1535

- ยกสูงสุด 3,500 มม.
- รับน้ำหนัก 1,500 กก.
- วงเลี้ยวแคบ 1,450 มม.
- ยกขาขึ้น-ลงด้วยระบบไฟฟ้า
- เคลื่อนที่ด้วยการใช้แรงคน
- มีปุ่มหยุดฉุกเฉินในตัว
- มีระบบเบรกล้อกรดป้องกันการลื่นไถล
- ใช้สำหรับยกพาเลทและชิ้นงานที่สูงในคลังสินค้า

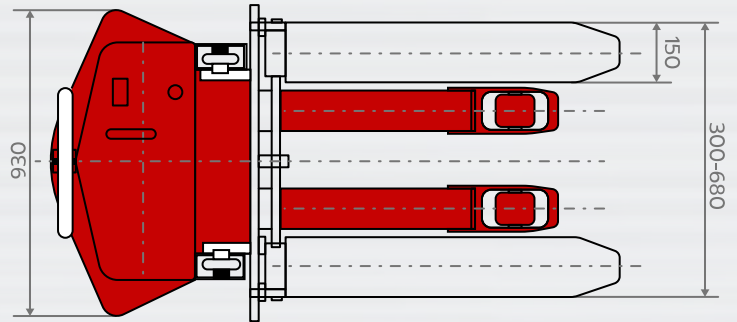
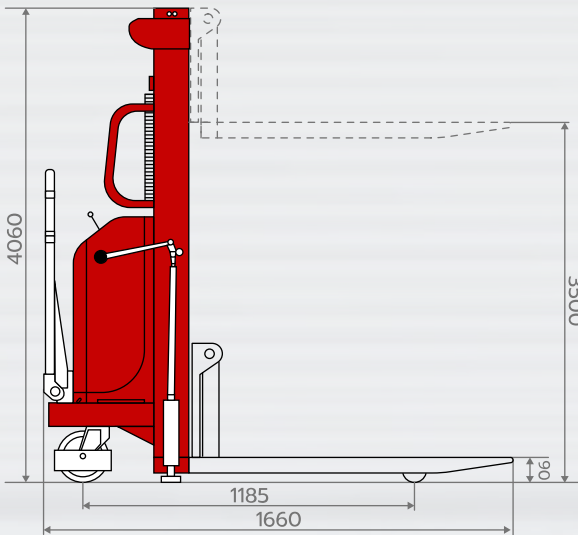

MODEL		EMS-1535
Capacity	(kg)	1500
Load Center	(mm)	400
Max. Fork Height	(mm)	3500
Min. Fork Height	(mm)	90
Max. Machine Height	(mm)	4060
Fork Length	(mm)	1000
Fork Width	(mm)	300-680
Min. Turning Radius	(mm)	1450
Wheel Base	(mm)	1185
Front Wheel Distance	(mm)	316
Lifting Motor	(v/Kw)	12/1.5-1.6
Aneroid Battery	(v/Kw)	12/120-150
Charger	(v/A)	12/15
Overall Length	(mm)	1660
Overall Width	(mm)	930
Overall Height	(mm)	2330
Net Weight	(kg)	520

Note: Specification is subject to change without notice.