

โต๊ะยกสูงไฟฟ้า ขากรรไกร 2 ชั้น

DOUBLE SCISSOR LIFT TABLE

HD SERIES

- รับน้ำหนัก 1 ตัน / 2 ตัน / 4 ตัน
- ยกสูง 1780-2050 มม.
- ยกต่ำ 305-400 มม.
- แบบวางยี่ดอยู่กับที่ สามารถวางได้ทั้งบนพื้นหรือวางในหลุม
- แถบอลูมิเนียม เมื่อสัมผัสสิ่งกีดขวางใต้โต๊ะ โต๊ะจะหยุดลง เพื่อความปลอดภัย
- เหมาะสำหรับยกชิ้นงานขึ้นเพื่อปรับแต่ง ซ่อมบำรุง หรือยกเคลื่อนย้ายชิ้นงานหนักและขนาดใหญ่ขึ้นที่สูง เช่น บนชั้นสต็อก บนรถบรรทุก

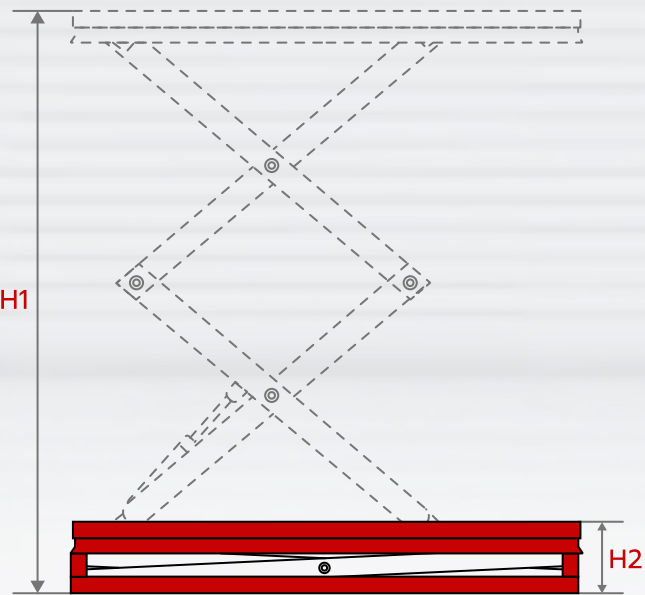
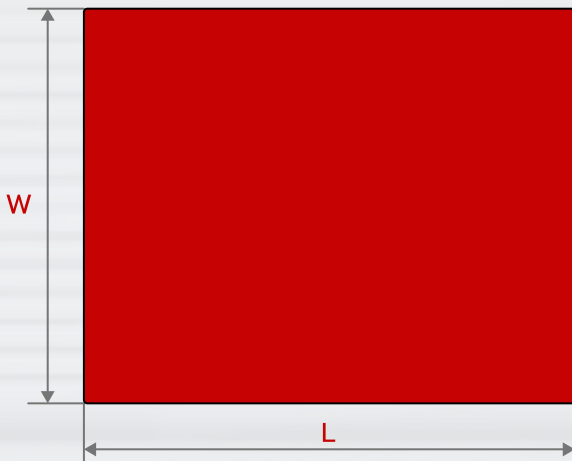

MODEL	HD-1000	HD-2000	HD-4000
Capacity (kg)	1000	2000	4000
Platform Width (W) (mm)	820	850	1200
Platform Length (L) (mm)	1300		1700
Base Frame Size (mm)	640x1240	785x1220	900x1600
Lifting Height (H1) (mm)	1780		2050
Lowering Height (H2)(mm)	305	360	400
Stroke (mm)	1475	1420	1650
Lift Time (sec)	35-45		55-65
Power Pack	380V/50HZ, AC 2.2kw		
Net Weight (kg)	210	295	520

Note: Specification and materials are subject to change without notice.