

รถเข็นโต๊ะยกสูง 2 ชั้น

MOBILE LIFT TABLE (2X)

BS-D SERIES

- รถเข็นโต๊ะยกสูงขากรรไกรแบบ 2 ชั้น
- รับน้ำหนัก 150-800 กก.
- ยกสูงสุด 1,410-1,585 มม. / ยกต่ำสุด 435-470 มม.
- ขนาดหน้าโต๊ะ 500x830 มม. / 520x1010
- ยกขึ้นด้วยการเหยียบ ปล่อยลงด้วยการบีบไกปลด
- ปลอดภัยด้วยเบรกล้อคล้อและสลักลอคขากรรไกร
- เหมาะสำหรับขนย้ายชิ้นงานที่มีน้ำหนักไม่มากขึ้นที่สูงพร้อมกับเคลื่อนที่ได้

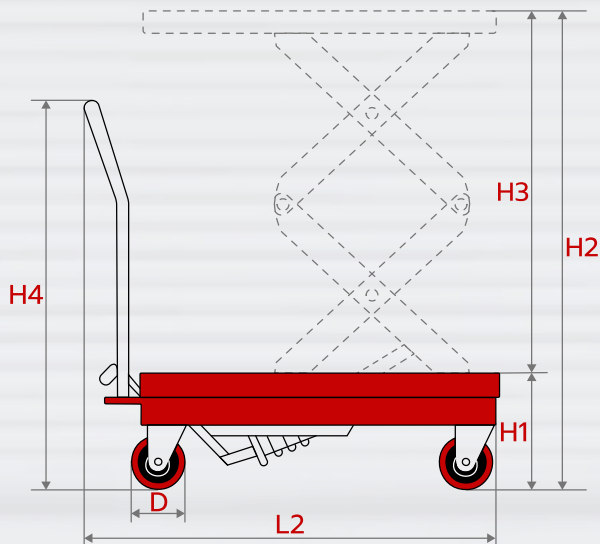

FOOT PEDAL & PULLING LEVER



SAFETY FOOT BRAKE

SAFETY BARS



HYDRAULIC PUMP

MODEL	BS-15D	BS-30D	BS-50D	BS-80D
Capacity (kg)	150	300	500	800
Table Size (WxL) (mm)	500x830	520x1010		
Max. Lifting Height (H2) (mm)	1430	1585	1575	1410
Min. Lifting Height (H1) (mm)	435	435	440	470
Lifting Height (H3) (mm)	995	1150	1135	940
Handle Height (H4) (mm)	1100	1130		
Wheel (D) (mm)	Ø 125	Ø 150		
Overall Width (W2) (mm)	500	520		
Overall Length (L2) (mm)	1010	1260		
Net Weight (kg)	90	150	168	165

Note: Specification is subject to change without notice.